

metabo®

W 1100-115
W 1100-125
W 1150-125
WP 1200-115 RT
WP 1200-125 RT
WE 1500-125 RT
WE 1500-150 RT
WEV 1500-125 RT
WEV 1500-125 Quick RT

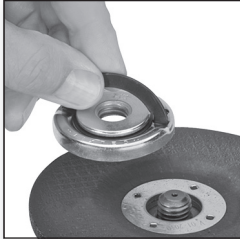

bg Оригинална инструкция 5

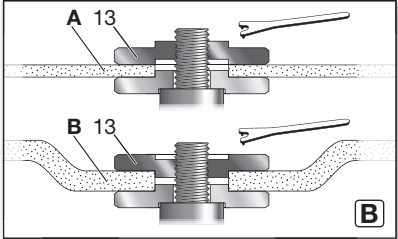
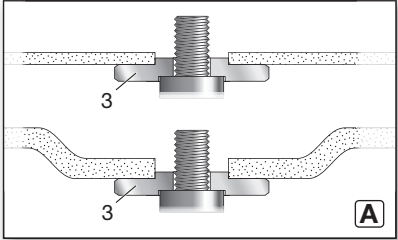
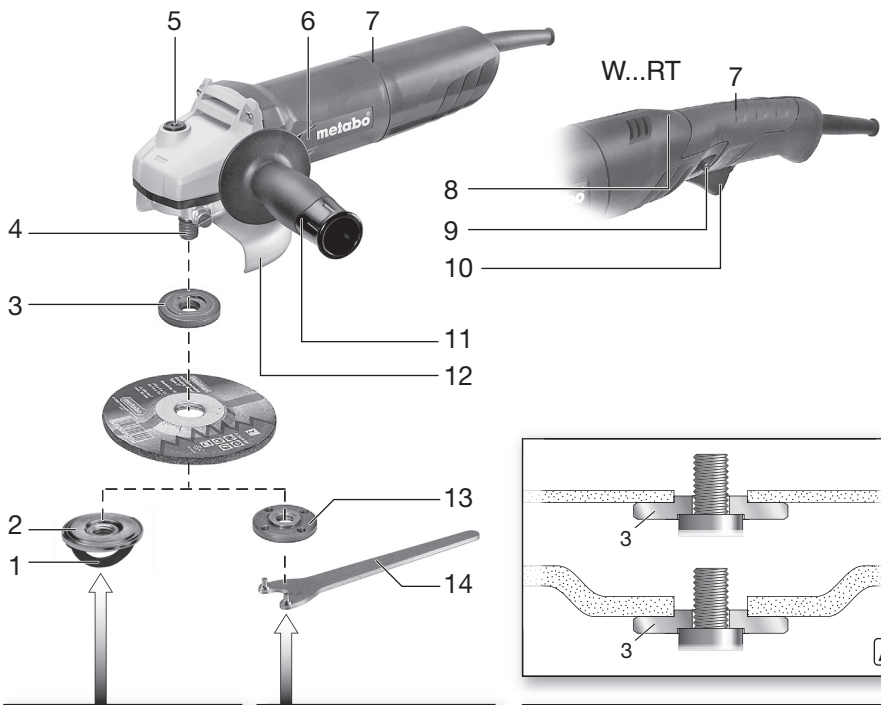

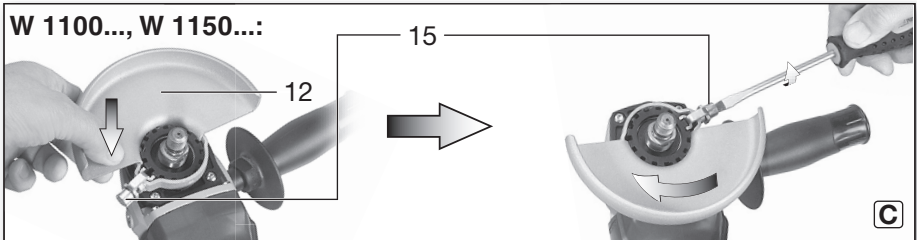

W 1100..., W 1150...:

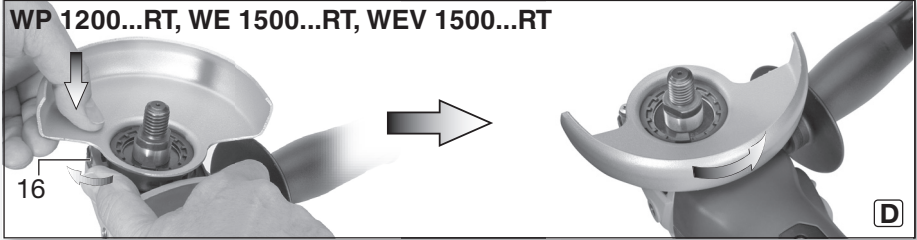

WP 1200...RT, WE 1500...RT, WEV 1500...RT



| | | | | | | | | | |
|--|-------------------------|------------------------------------|------------------------------------|------------------------------------|--|--|--|--|---|
|  | | W 1150-125 *1) / 01238.. | W 1100-115 *1) / 01236.. | W 1100-125 *1) / 01237.. | WP 1200-115 RT *1) / 01390.. | WP 1200-125 RT *1) / 01240.. | WE 1500-125 RT *1) / 01241.. | WE 1500-150 RT *1) / 01242.. | WEV 1500-125 RT *1) / 01243. WEV 1500-125 Quick RT *1) / 01243.. |
| | | D_{max} | mm (in) | 125 (5) | 115 (4 1/2) | 125 (5) | 115 (4 1/2) | 125 (5) | 125 (5) |
| t_{max1}; t_{max3}; t_{max4} | mm (in) | 6 ; 6 ; 15 (1/4 ; 1/4 ; 19/32) | | | | | | | |
| M / I  | - / mm (in) | M 14 / 16 (5/8) | | | | | | | |
| n₀ | min ⁻¹ (rpm) | 11000 | 11000 | 11000 | 11000 | 11000 | 11000 | 9600 | 3500- 11000 |
| P₁ | W | 1150 | 1100 | 1100 | 1200 | 1200 | 1500 | 1500 | 1500 |
| P₂ | W | 850 | 820 | 820 | 880 | 880 | 1010 | 1010 | 1010 |
| m | kg (lbs) | 2,4 (5.3) | 2,4 (5.3) | 2,4 (5.3) | 2,6 (5.7) | 2,6 (5.7) | 2,6 (5.7) | 2,6 (5.7) | 2,6 (5.7) |
| a_{h,AG}/K_{h,AG} | m/s ² | 6 / 1,5 | 6 / 1,5 | 6 / 1,5 | 6 / 1,5 | 6 / 1,5 | 9 / 1,5 | 9 / 1,5 | 11,4/1,5 |
| a_{h,DS}/K_{h,DS} | m/s ² | 4,2 / 1,5 | 4,2 / 1,5 | 4,2 / 1,5 | 4,2 / 1,5 | 4,2 / 1,5 | 5,3 / 1,5 | 5,3 / 1,5 | 5,3 / 1,5 |
| L_{pA}/K_{pA} | dB(A) | 94 / 3 | 94 / 3 | 94 / 3 | 94 / 3 | 94 / 3 | 90 / 3 | 90 / 3 | 95 / 3 |
| L_{WA}/K_{WA} | dB(A) | 102 / 3 | 102 / 3 | 102 / 3 | 102 / 3 | 102 / 3 | 98 / 3 | 98 / 3 | 103 / 3 |

CE *2) 2011/65/EU, 2006/42/EC, 2014/30/EU

*3) EN 62841-1:2015+A11:2022, EN IEC 62841-2-3:2021+A11:2021, EN IEC 63000:2018

2024-10-09, Bernd Fleischmann
Chief Technology Officer Koki Holdings Co., Ltd.

*4) Metabowerke GmbH - Metabo-Allee 1 - 72622 Nuertingen, Germany

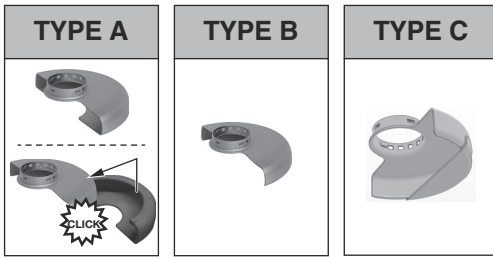

*1

| | | TYPE |
|---|-----|-----------|
| 1 | 1.1 | B / C |
| 2 | 2.1 | A / C |
| | 2.2 | A |
| | 2.3 | A |
| | 2.4 | A / C |
| 3 | 3.1 | - |
| 4 | 4.1 | A / B / C |
| | 4.2 | - |
| 5 | 5.1 | B / C |
| | 5.2 | - |

*1 $\varnothing_{\max} = 115 \text{ mm (4 } \frac{1}{2} \text{")}$ 630351000
 $\varnothing_{\max} = 125 \text{ mm (5")}$ 630352000
 $\varnothing_{\max} = 150 \text{ mm (6")}$ 63035300

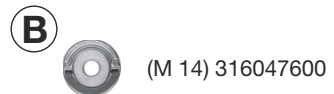

Оригинална инструкция

1. Декларация за съответствие

Декларираме на собствена отговорност: Ъглошлайфите, идентифицирани чрез тип и сериен номер *1), отговарят на всички действащи разпоредби на директивите *2) и стандартите *3). Техническа документация при *4) - вжте страница 3.

2. Правилна употреба

С оригинални принадлежности на Metabo ъглошлайфите са подходящи за шлайфане, шлайфане с шкурка, работа с телени четки и рязане на метал, бетон, камък и подобни материали без използване на вода.

За повреди в резултат на неправилна употреба отговорност носи единствено потребителят.

Трябва да се спазват общопризнатите разпоредби за техника на безопасност и приложените инструкции за безопасност.

3. Общи инструкции за безопасност



Обърнете внимание на местата в текста, обозначени с този символ за Ваша лична защита и за защита на Вашия електрически инструмент!



ПРЕДУПРЕЖДЕНИЕ – За да се намали рискът от нараняване, прочетете ръководството за експлоатация.



ПРЕДУПРЕЖДЕНИЕ – Прочетете всички указания за безопасност, инструкции, фигури и технически данни, придружаващи електрическия инструмент. *Пропуските при спазването на следващите инструкции могат да причинят токов удар, пожар и/или тежки наранявания.*

Запазете всички указания за безопасност и инструкции за бъдеща употреба.

Предавайте Вашия електрически инструмент на други само заедно с тези документи.

4. Специални инструкции за безопасност

4.1 Общи указания за безопасност за шлифване, шлифване с шкурка, работа с телени четки или отрезно шлифване:

а) Този електрически инструмент може да се използва като машина за шлифване, машина за шлифване с шкурка, телена четка, перфоратор или машина за отрезно шлифване. Прочетете всички указания за безопасност, инструкции, изображения и данни, които сте получили заедно с уреда. Ако не спазвате всички следващи инструкции,

може да се стигне до токов удар, пожар и/или тежки наранявания.

б) **Този електрически инструмент не е подходящ за полиране.** Приложенията, за които електрическият инструмент не е предвиден, могат да предизвикат опасности и наранявания.

в) **Не използвайте електрическия инструмент за функиция, за която той не е изрично конструиран и предвиден от своя производител.** Такова преустройство може да предизвика загуба на контрол и сериозни телесни наранявания.

г) **Не използвайте работни инструменти, които не са предвидени и препоръчани от производителя специално за този електрически инструмент.** Това че можете да закрепите принадлежностите към Вашия електрически инструмент, не гарантира безопасна употреба.

д) **Допустимите обороти на работния инструмент трябва да са поне толкова високи, колкото са максималните обороти, посочени върху електрическия инструмент.** Работен инструмент, който се върти по-бързо от допустимото, може да се счупи и да излети настрани.

е) **Външният диаметър и дебелината на работния инструмент трябва да отговарят на данните за размерите на Вашия електрически инструмент.** Работните инструменти с неправилни размери не могат да бъдат защитени достатъчно или контролирани.

ж) **Размерите за закрепване на работния инструмент трябва да съответстват на размерите на средствата за закрепване на електрическия инструмент.** Работните инструменти, които не са закрепени абсолютно точно към електрическия инструмент, се въртят неравномерно, вибрират много силно и могат да доведат до загуба на контрол.

з) **Не използвайте повредени работни инструменти.** Преди всяка употреба проверявайте работните инструменти като шлифовъчни дискове за нацърбване и пукнатини, подложките за шлифовъчни дискове за пукнатини, изтриване или силно износване, телените четки за разхлабени или счупени телчета. Ако електрическият инструмент или работният инструмент падне, проверете, дали е повреден или използвайте работен инструмент, който не е повреден. След като проверите и поставите работния инструмент, Вие и намиращите се в близост лица застанете извън равнината на въртящата се работещ инструмент и оставете уредът да работи в продължение на една минута с максимални обороти. Повредените работни инструменти обикновено се чупят по време на този тест.

и) **Носете лични предпазни средства. В зависимост от употребата използвайте**

защита за цялото лице, защита за очите или защитни очила. Ако е подходящо, носете противопрохова маска, антифони, защитни ръкавици или специална престилка, която да Ви предпазва от дребните частици, които се отделят при шлифование на материала.

Очите трябва да бъдат защитени от летящи чужди тела, които се образуват при различните видове употреба. Противопроховата маска или маската за дихателна защита трябва да филтрират праха, който се получава при употребата. Ако дълго време сте изложени на силен шум, можете да получите увреждане на слуха.

й) **Внимавайте другите лица да се намират на безопасно разстояние от Вашата работна зона. Всеки, който влиза в работната зона, трябва да носи лични предпазни средства.** Парчета от детайла или от счупени работни инструменти могат да бъдат изхвърлени настрани и да причинят наранявания и извън непосредствената работна зона.

к) **Дръжте електрическия инструмент за изолираните повърхности на ръкохватките, когато извършвате работи, при които работният инструмент може да засегне скрити електрически кабели или собствения захранващ кабел.** Контактът с кабел под напрежение може да постави под напрежение също и металните части на уреда и да предизвика токов удар.

л) **Дръжте захранващия кабел настрани от въртящите се работни инструменти.** Ако загубите контрол над уреда, захранващият кабел може да бъде прерязан или захванат и ръката Ви да попадне във въртящия се работен инструмент.

м) **Никога не оставяйте електрическия инструмент преди работният инструмент да е спрял напълно.** Въртящият се работен инструмент може да влезе в контакт с опорната повърхност, в резултат на което Вие можете да загубите контрол върху електрическия инструмент.

н) **Не оставяйте електрическия инструмент да работи, докато го носите.** Вашето облекло може да бъде захванато при случаен контакт с въртящия се работен инструмент и работният инструмент може да пробие тялото Ви.

о) **Почиствайте редовно вентилационните прорези на Вашия електрически инструмент.** Вентилаторът на мотора привлича прах в корпуса, а силното натрупване на метален прах може да предизвика електрически опасности.

п) **Не използвайте електрическия инструмент в близост до горими материали.** Искрите могат да възпламенят тези материали.

р) **Не използвайте работни инструменти, които изискват течни охлаждащи средства.** Използването на вода или други течни охлаждащи средства може да доведе до токов удар.

4.2 Обратен удар и съответни инструкции за безопасност

Обратен удар е внезапната реакция в резултат на блокиран или заял работен инструмент, като шлифоващ диск, тарелка за шлайфане, телена четка и т. н. Заяждането или блокирането води до рязко спиране на въртящия се работен инструмент. По този начин един не контролиран електрически инструмент на мястото на блокиране се ускорява по посоката на въртене на приставката.

Ако напр. един шлайф диск се зацепи в детайла или блокира, ръбът на шлайф диска, който е във вътрешността на детайла, може да бъде захванат и поради това шлайф дискът може да се счупи или да предизвика обратен удар. Тогава шлайф дискът се придвижва към обслужващото лице или настрани от него, в зависимост от посоката на въртене на диска на мястото на блокиране. При това шлайф дисковете могат и да се счупят.

Обратният удар е следствие от погрешно използване на електрическия инструмент. Той може да бъде предотвратен с помощта на подходящи превантивни мерки, които са описани по-долу:

а) **Дръжте здраво електрическия инструмент и заемете стойка на тялото и ръцете си, в която можете да поемете силите на обратния удар. Ако има допълнителна ръкохватка, използвайте я винаги, за да имате максимален контрол върху силите на обратния удар или обратните моменти при потегляне.** С помощта на подходящи превантивни мерки обслужващото лице може да овладее силите на обратния удар и реактивните сили.

б) **Никога не поставяйте китката си в близост до въртящи се приставки.** При обратен удар приставката може да се придвижи върху китката Ви.

с) **Избягвайте с тялото си диапазона, в който се движи електрическият инструмент при обратен удар.** Обратният удар придвижва електрическия инструмент в обратна посока на движението на шлайф диска на мястото на блокиране.

д) **Работете особено внимателно около ъгли, остри ръбове и т. н. Предотвратете отхвърчането на приставките към детайла и заяждането им.** При ъгли, остри ръбове или при отскачане е възможно въртящият се електрически инструмент да заяде. Това предизвиква загуба на контрол или обратен удар.

е) **Не използвайте острие за верижен трион за рязане на дървесина, сегментиран диамантен диск с разстояния на сегментите над 10 mm и назъбено острие за рязане.** Такива приставки често предизвикват обратен удар и загуба на контрол.

4.3 Специални инструкции за безопасност за шлайфане и рязане:

a) Използвайте единствено шлайфащи приставки, които са разрешени за Вашия електрически инструмент и предвидени за целта предпазители. Шлайфащите приставки, които не са предвидени за електрическия инструмент, може да не са достатъчно екранирани и не са безопасни.

b) Изпъкналите шлайф дискове трябва да бъдат монтирани така, че шлайфащата повърхност да не стърчи над нивото на ръба на предпазителя. Един неправилно монтиран шлайф диск, който стърчи над ръба на предпазителя, не може да бъде достатъчно екраниран.

c) Предпазителят трябва да бъде поставен сигурно на електрическия инструмент и да бъде настроен за максимална безопасност така, че възможно най-малка част на шлайфащата приставка да е открита към обслужващото лице. Предпазителят помага за защита на обслужващото лице от счупени парчета, случаен контакт с шлайфащата приставка както и искри, които могат да възпламят облеклото.

d) Използването на шлайфащите приставки е позволено само за препоръчаните възможности на приложението. Например: Никога не шлайфайте със страничната повърхност на режещ диск. Режещите дискове са предназначени за отнемане на материал с ръба на диска. Страничното упражняване на усилие върху тези шлайфащи приставки може да ги разруши.

e) Винаги използвайте не повредени стягащи фланци с правилния размер и форма за избиране от Вас шлайф диск. Подходящите фланци поддържат шлайф диска и така намаляват опасността от счупване на шлайф диска. Фланците за режещи дискове могат да се различават от фланците за други шлайф дискове.

f) Не използвайте износени шлайф дискове на по-големи електрически инструменти. Шлайф дисковете за по-големи електрически инструменти не са конструирани за по-високите обороти на по-малките електрически инструменти и могат да се счупят.

g) При прилагане на дискове за двойна цел винаги използвайте подходящия предпазител за изпълняваното приложение. Неизползването на правилния предпазител може да наруши желаното екраниране и това да доведе до тежки наранявания.

4.4 Допълнителни специални инструкции за безопасност за рязане:

a) Избягвайте блокиране на режещия диск или твърде висок натиск при притискане. Не изпълнявайте прекалено дълбоки разрези. Претоварването на режещия диск повишава неговото натоварване и склонността към наклоняване или блокиране и по този начин

възможността за обратен удар или счупване на шлайфащата приставка.

b) Избягвайте диапазона пред и зад въртящия се режещ диск. Ако режещият диск се придвижи настрана от детайла, при обратен удар електрическият инструмент може да се завърти директно към Вас с въртящия се диск.

c) Ако режещият диск се зацепи или ако прекъснете работата, изключете електрическия инструмент и го задръжте спокоен, докато дискът спре да се върти. Никога не опитвайте да изтеглите работещия режещ диск от среза, в противен случай може да се стигне до обратен удар. Установете и отстранете причината за зацепването.

d) Не включвайте електрическия инструмент отново, докато се намира в детайла. Оставете режещия диск да достигне пълните си обороти, преди внимателно да продължите срязването. В противен случай дискът може да се зацепи, да изскочи от детайла или да причини обратен удар.

e) Укрепете плочите или големите детайли, за да предотвратите риска от обратен удар поради зацепване на режещ диск. Големите детайли могат да се огънат поради собственото си тегло. Детайлът трябва да бъде укрепен от двете страни на диска, и то както в близост до линията на среза така и към ръба.

f) Бъдете особено предпазливи при "дълбоки срязвания" в съществуващи стени или други диапазони, които не са видими. При рязане навлизащият режещ диск може да засегне газо- и водопроводни тръби, електрически кабели или други обекти и да предизвика обратен удар.

g) Не изпълнявайте криволинейни срезове. Претоварването на режещия диск повишава неговото натоварване и склонността към наклоняване или блокиране и по този начин възможността за обратен удар или счупване на шлайфащата приставка, което може да доведе до тежки наранявания.

4.5 Специални инструкции за безопасност за шлайфане с шкурка:

a) Не използвайте листовے шкурка с правилния размер и спазвайте данните на производителя за избор на листовے шкурка. Листовите шкурка, които стърчат извън тарелката за шлайфане, могат да причинят наранявания, както и да доведат до заяждане, скъсване на листовите шкурка или до обратен удар.

4.6 Специални инструкции за безопасност за работа с телени четки:

a) Вземете под внимание, че и при обичайна употреба от телените четки се отделят парченца тел. Не претоварвайте телчетата с твърде висок натиск при притискане. Изхвърлените телчета могат много лесно да проникнат през тънко облекло и/или кожата.

б) Ако се препоръчва предпазител, избегнете възможността за допир между предпазителя и телената четка. Дисковите четки и четките камбанки могат да увеличат диаметъра си поради натиска при притискане и центробежните сили.

4.7 Допълнителни инструкции за безопасност:



ПРЕДУПРЕЖДЕНИЕ – Винаги носете защитни очила.



Носете антифони.



ПРЕДУПРЕЖДЕНИЕ – Използвайте електрическия инструмент винаги с две ръце.



Не използвайте предпазител за шлайфане за дейности свързани с рязане. За дейности с режещи дискове от съображения за безопасност използвайте предпазителя за рязане.

Не използвайте сегментирани диамантени режещи дискове със сегментни шлицове > 10 mm. Допустими са само отрицателни ъгли на сегментно рязане.

Използвайте свързани режещи дискове само, ако са подсилени.

Използвайте еластични набивки, ако се предоставят заедно с шлайфащите средства и ако се изискват.

Спазвайте предписанията на производителя на инструмента или на принадлежностите! Защитете дисковете от мазнини и удари!

Приставките трябва да бъдат съхранявани старателно и с тях трябва да се борави съгласно инструкциите на производителя.

Режещи дискове никога да не се използват за грубо шлайфване или почистване на цеплъци! Режещите дискове не бива да бъдат излагани на страничен натиск.

Детайлът трябва да приляга добри и да бъде безопасен против изплъзване, напр. с помощта на затягащи приспособления. Големите детайли трябва да бъдат укрепвани достатъчно.

Ако се използват приставки с резбова наставка, край на шпиндела не бива да докосва перфорираното дъно на шлайфащия инструмент. Обърнете внимание на това, резбата в приставката да е достатъчно дълга, за да поеме дължината на шпиндела. Резбата в електрическия инструмент трябва да пасва на резбата на шпиндела. Дължината на шпиндела и резбата на шпиндела вижте на стр. 3 и глава 14. Технически данни.

Препоръчва се използването на подходяща стационарна аспирационна инсталация. Винаги включвайте предварително защитен прекъсвач FI (RCD) с макс. ток на задействане от 30 mA. При изключване на ъглошлайфа с помощта на защитния прекъсвач FI машината трябва да

бъде проверявана и почиствана. Вижте глава 9. Почистване.

Погрижете се, при работа при запрашени условия вентилационните отвори да са свободни. Ако е необходимо да бъде отстранен праха, първо изключете електрическия инструмент от електрозахранването (използвайте неметални обекти) и избягвайте увреждането на вътрешни части.

Не бива да се използват повредени, ексцентрични или вибриращи инструменти.

Избягвайте щети по газо- и водопроводни тръби, електрически кабели и носещи стени (статика).

Преди да се извърши някаква настройка, прекипяване или техническа поддръжка, извадете щепсела от контакта.

Повредената или напукана допълнителна ръкохватка трябва да бъде сменена. Не работете с машина с дефектна допълнителна ръкохватка.

Повреденият или напукан предпазител трябва да бъде сменен. Не работете с машина с дефектен предпазител.

Този електрически инструмент не е предназначен за полиране. При употреба не по предназначение се губи правото на гаранция! Моторът може да прегрее и електрическият инструмент може да бъде повреден. За работи свързани с полиране Ви препоръчваме нашата машина за полиране.

Закрепвайте малките детайли. Напр. затягайте ги в менгеме.

Ако дискове монтирани с помощта на фланец бъдат използвани за двойна цел (комбинирани шлайф дискове и режещи дискове), е позволено използване само на следните типове предпазител: тип А, тип С. Вижте глава 11.

Използвайте правилния предпазител:

Неправилният предпазител може да доведе до загуба на контрол и тежки наранявания. Пример за правилно използване:

- при прилагане на предпазител от тип А за странично шлайфане предпазителът и детайлът могат да си пречат взаимно, което може да доведе до недостатъчен контрол.
- при прилагане на предпазител от тип В за рязане със свързани режещи дискове е налице повишен риск поради изхвърчане на искри и частици от шлайфане както и на отчупени парчета от шлайф диска при счупване на шлайф диска.
- при прилагане на предпазител от тип А, В, С за рязане или шлайфане в бетон или зидария е налице повишен риск поради прахова експозиция както и поради загуба на контрол с последствие обратен удар.
- при прилагане на предпазител от тип А, В, С с дискова четка, която е по-дебела от позволеното, телчетата може да засегнат предпазителя и това може да доведе до счупване на телчетата.

Винаги използвайте предпазители подходящи за приставките. Вижте глава 11.

Намаляване на запращаването:

 **ПРЕДУПРЕЖДЕНИЕ** - Някои прахове, които се получават при шлайфане с шкурка, рязане с циркуляр, шлайфане, разпробиване и други дейности, съдържат химикали, за които е известно, че причиняват рак, вродени малформации или други увреждания на репродуктивната система.

Някои примери за тези химикали са:

- олово от съдържащи олово мазилки,
- минерален прах от зидария, цимент и други зидарски материали, и
- арсен и хром от химически третирана дървесина.

Вашият риск поради това натоварване варира в зависимост от това, колко често извършвате тези дейности. За да намалите натоварването от тези химикали: Работете в добре вентилирана зона и работете с разрешените предпазни средства, като напр. такива противопрахови маски, които са разработени специално за филтриране на частици с микроскопични размери.

Това важи за прах от други материали, като напр. някои видове дървесина (прах от дъб или бук), метали, азбест. Други известни заболявания са напр. алергични реакции, болести на дихателните пътища. Не допускайте прах да попадне в организма.

Спазвайте валидните за Вашия материал, персонал, случай на употреба и място на работа разпоредби и национални предписания (например разпоредби за защита на труда, изхвърляне на отпадъците).

Улавяйте образуващите се частици на мястото на възникване, избягвайте отлагане в заобикалящата среда.

За специални работи използвайте подходящи принадлежности. Така по-малко частици попадат неконтролирано в околната среда.

Използвайте подходяща прахова аспирация.

Намалете запращаването като:

- насочите излизашите частици и потока отработен въздух на машината не към себе си или към намиращите се в близост хора или към отложен прах,
- използвайте аспирационна инсталация и/или пречиствател за въздуха,
- добре проветрявайте работното място и поддържате чисто чрез аспирация. Метенето или издухването завихря праха.
- Аспирирайте или изверете защитното облекло. Не издухвайте, изтупвайте или четкайте.

5. Схема

Вижте страница 2.

- 1 Скоба за затягане/освобождаване на фиксиращата гайка (без инструменти) на ръка *
- 2 Фиксираща гайка (без инструменти) *

- 3 Предпазен фланец
 - 4 Шпиндел
 - 5 Бутон за фиксиране на шпиндела
 - 6 Плъзгащ се прекъсвач за включване/ изключване *
 - 7 Ръкохватка
 - 8 Регулатор за настройка на оборотите *
 - 9 Блокировка (против неволно включване, евент. за постоянно включване) *
 - 10 Ключ (за включване/изключване) *
 - 11 Допълнителна ръкохватка
 - 12 Предпазител
 - 13 Фиксираща гайка *
 - 14 Фиксиращ двоен ключ *
 - 15 Затягащ болт
 - 16 Лост за закрепване на предпазителя *
- * в зависимост от оборудването / не е в обема на доставка

6. Пускане в експлоатация

 Преди пускане в експлоатация сверете, дали мрежовото напрежение и мрежовата честота, посочени върху фабричната табелка, съвпадат с данните на Вашата електрическа мрежа.

 Винаги включвайте предварително защитен прекъсвач FI (RCD) с макс. ток на действие от 30 mA.

6.1 Поставяне на допълнителна ръкохватка

 Работете само с поставена допълнителна ръкохватка (11)! Завинтете здраво допълнителната ръкохватка на лявата или дясната страна на машината.

6.2 Поставяне на предпазител

 От съображения за безопасност използвайте само предпазител, който е предвиден за съответната приставка! Неправилният предпазител може да доведе до загуба на контрол и тежки наранявания. Вижте също глава 11. Принадлежности!

W 1100..., W 1150...:

Вижте страница 2, фигура С.

- Развийте болта (15). Поставете предпазителя (12) в показаното положение.
- Завъртете предпазителя така, че затвореният диапазон да сочи към потребителя.
- Затегнете болта (15), при това предпазителя против превъртане трябва да се зацепи в отворите.
- Проверете сигурното прилягане: Предпазителят не бива да може да се завърта.

WP 1200...RT, WE 1500...RT, WEV 1500...RT:

Вижте страница 2, фигура D.

- Затегнете от лоста (16). Поставете предпазителя (12) в показаното положение.
- Отпуснете лоста и завъртете предпазителя, докато лостът се фиксира.

- Изтеглете лоста (16) и завъртете предпазителя така, че затвореният диапазон да сочи към потребителя.
- Проверете сигурното прилягане: Лостът трябва да е фиксиран и предпазителът не бива да може да се завърта.

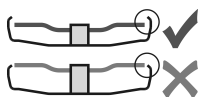

Използвайте само приставки, над които предпазителът стърчи с минимум 3,4 mm.

7. Поставяне на шлайф диск

 Преди всички дейности по преекипиране: Изваждайте щепсела от контакта. Машината трябва да е изключена и шпинделът да е спрял.

 За дейности с режещи дискове от съображения за безопасност използвайте предпазител за рязане (вижте глава 11. Принадлежности).

7.1 Фиксиране на шпиндел

- Натиснете бутона за фиксиране на шпиндела (5) и завъртете шпиндела (4) на ръка, докато се усети фиксирането на бутона за фиксиране на шпиндела.

7.2 Поставяне на шлайф диск

Виж страница 2, фигура А.

- Поставете опорния фланец (3) върху шпиндела. Той е поставен правилно, ако повече не може да се завърта върху шпиндела.
- Поставете шлайф диска върху опорния фланец (3) (вижте фигурите горе). Шлайф дискът трябва да приляга равномерно върху опорния фланец. Фланецът от листов материал на режещите дискове трябва да приляга равномерно върху опорния фланец.

Указание: Опорният фланец (3) е безопасен против изгубване. Сваляне: евентуално затегнете със сила.

7.3 Затягане/освобождане на фиксираща гайка (без инструменти) (в зависимост от оборудването)

 Накрая затегнете фиксиращата гайка (без инструменти) (2) на ръка!

 При работа скобата (1) винаги трябва да е прибрана наравно върху фиксираща гайка (2).

Затягане на фиксираща гайка (без инструменти) (2):

 Ако приставката в зоната на затягане е по-дебела от 6 mm, фиксиращата гайка (без инструменти) не бива да се използва! Тогава използвайте фиксиращата гайка (13) с фиксиращ двоен ключ (14).

- Фиксирайте шпиндела (вижте глава 7.1).

- Повдигнете скобата (1) на фиксиращата гайка.
- Поставете фиксиращата гайка (2) върху шпиндела (4). Вижте фигура, страница 2.
- На скобата (1) затегнете фиксиращата гайка **на ръка** в посока на часовниковата стрелка.
- Отново приберете скобата (1) надолу.

Освобождане на фиксираща гайка (без инструменти) (2):

- Фиксирайте шпиндела (вижте глава 7.1).
- Повдигнете скобата (1) на фиксиращата гайка.
- Завийте фиксиращата гайка (2) по посока обратна на часовниковата стрелка **на ръка**.

Указание: Ако фиксиращата гайка е много затегната (2), за развиването ѝ може да се използва и фиксиращ двоен ключ.

7.4 Затягане/освобождане на фиксираща гайка (в зависимост от оборудването)

 **Затягане на фиксираща (13) гайка:**

2-те страни на затягащата гайка са различни. Завийте фиксиращата гайка върху шпиндела както следва:

Вижте страница 2, фигура В.

- **А) При тънки шлайф дискове:** Шийката на фиксиращата гайка (13) сочи нагоре, за да може тънкият шлайф диск да бъде затегнат сигурно.
- **В) При дебели шлайф дискове:** Шийката на фиксиращата гайка (13) сочи надолу, за да може фиксиращата гайка да бъде поставена сигурно върху шпиндела.

- Фиксирайте шпиндела. Затегнете фиксиращата гайка (13) с фиксиращия двоен ключ (14) по посока на часовниковата стрелка.

Освобождане на фиксираща гайка

- Фиксирайте шпиндела (вижте глава 7.1). Развийте фиксиращата гайка (13) с фиксиращия двоен ключ (14) по посока обратна на часовниковата стрелка.

8. Употреба

8.1 Настройка на обороти (в зависимост от оборудването)

Настройте препоръчаните (8) обороти от регулатора. (малко число = ниски обороти; голямо число = високи обороти)

Режещ диск, диск за грубо шлайфане, шлайфаща камбанка, диамантен режещ диск:

високи обороти

Четка: **средни обороти**

Тарелка за шлайфане: **ниски до средни обороти**

Указание: За работи свързани с полиране Ви препоръчваме нашата машина за полиране.

8.2 Включване/изключване

 Водете машината винаги с две ръце.

 Първо я включете, а след това поставете приставката до детайла.

 Трябва да се избягва засмукване на допълнителен прах и стружки от машината. При включване и изключване дръжте машината настрана от натрупан прах. След изключване оставайте машината едва, след като моторът е спрял.

 Избягвайте неволното пускане: винаги изключвайте машината, преди щепселът бъде изваден от контакта или ако е спрял токът.

 При постоянно включване машината продължава да работи, ако се изплъзне от ръката Ви. Поради това дръжте машината винаги с две ръце за предвидените ръкохватки, заемайте сигурно положение и работете концентрирано.

Машини с плъзгач се прекъсвач:

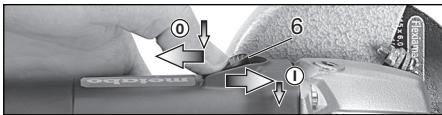

Включване: Плъзнете плъзгачия се прекъсвач (6) напред. За постоянно включване той трябва да бъде обърнат надолу, докато се фиксира.

Изключване: Натиснете задния край на плъзгачия се прекъсвач (6) и го отпуснете.

Машини с предпазен прекъсвач (с предпазна функция):

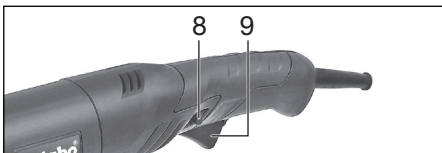

Моментно включване:

Включване: Натиснете надолу блокировката (9) и я задръжте натисната. Натиснете ключа (10).

Отпуснете блокировката (9).

Изключване: Отпуснете ключа (10).

Постоянно включване (в зависимост от оборудването):

Включване: Натиснете надолу блокировката (9) и я задръжте натисната. Натиснете ключа (10) и го задръжте натиснат. Сега машината е включена. Сега натиснете блокировката (9) още веднъж надолу, за да фиксирате ключа (10) (постоянно включване).

Изключване: Натиснете и отпуснете ключа (10).

8.3 Работни инструкции

Шлайфане:

Притискайте машината равномерно и я движете напред назад по повърхността, за да не се нагорещи много повърхността на детайла.

Грубо шлайфане: За добър резултат при работа работете под ъгъл на наклон от 30° - 40°.

Рязане:

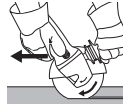

При рязане винаги работете в противоположно направление (вижте фигурата). В противен случай съществува опасност,

машината да изскочи без контрол от среза. Работете с равномерно, съобразено с обработвания материал подаване напред. Не прекръшвайте, не притискайте, не размахвайте.

Шлайфане с шкурка:

Притискайте машината равномерно и я движете напред назад по повърхността, за да не се нагорещи много повърхността на детайла.

Работа с телени четки:

Притискайте машината равномерно.

9. Почистване

При обработката във вътрешността на електрическия инструмент могат да се отложат частици. Това нарушава охлаждането на електрическия инструмент. Проводимите отлагания могат да нарушат защитната изолация на електрическия инструмент и да причинят електрически опасности.

Изсмуквайте електрическия инструмент редовно, често и основно през всички предни и задни вентилационни шлицове или продухвайте със сух въздух. Преди това изключвайте електрическия инструмент от електрозахранването и при това носете защитни очила и подходяща противопохова маска. При продухване обърнете внимание на правилната аспирация.

10. Отстраняване на неизправности (зависи от оборудването)

Защита от повторен пуск: Машината не потегля. Защитата от повторен пуск се е задействала. Ако щепселът бъде поставен при включена машина или електрозахранването бъде възстановено след прекъсване, машината не потегля. Изключете машината и я включете отново.

11. Принадлежности

Използвайте само оригинални принадлежности Metabo.

Виж страница 4.

Използвайте само принадлежности, които отговарят на изискванията и параметрите, посочени в настоящото ръководство за експлоатация.

 Винаги използвайте приставки подходящи за работната задача и предписания за това предпазител. **Вижте страница 4.** (Изображенията са примерни).

Работна задача:

- 1 = плоско шлайфане
- 2 = рязане
- 3 = разпробиване на отвори
- 4 = обработка с телени четки
- 5 = шлайфане с шкурка

Приставки:

- 1.1 = абразивен шлайф диск
- 2.1 = режещ диск „метал“
- 2.2 = режещ диск „зидария/бетон“
- 2.3 = диамантен режещ диск „зидария/бетон“
- 2.4 = режещ диск за двойна цел (комбиниран шлайф диск и режещ диск)
- 3.1 = диамантени боркорони
- 4.1 = кръгла четка
- 4.2 = четка камбанка
- 5.1 = ламелена тарелка за шлайфане
- 5.2 = тарелка за шлайфане за листовے шкурка

Предписан предпазител:

- тип А = предпазител за рязане / предпазител вкл. клипс за предпазител за рязане
- тип В = предпазител за шлайфане
- тип С = предпазител за шлайфане и рязане (комбинация)

Други принадлежности:**(вижте също www.metabo.com)****А Фиксираща гайка (13)****В Фиксираща гайка (без инструменти) (2)**

Вижте пълната програма с принадлежности на www.metabo.com или в каталога за принадлежности.

12. Ремонт

Ремонти на електрическите инструменти може да извършват само от специалисти!

Дефектен кабел за свързване към мрежата се сменя само със специален, оригинален кабел за свързване към мрежата на Metabo, който може да бъде закупен от сервиза на Metabo.

С нуждаещи се от ремонт електрически инструменти Metabo се обръщайте към представителството на Metabo при Вас. Вижте адресите на www.metabo.com.

Списъци на резервните части можете да свалите на www.metabo.com.

13. Защита на околната среда

Образувалят се при шлайфане прах може да съдържа вредни вещества: Не изхвърляйте заедно с битовите отпадъци, а отстранявайте като отпадък правилно в пункт за събиране на специални отпадъци.

Следвайте националните разпоредби за екологично изхвърляне на отпадъците и рециклиране на излезлите от употреба машини, опаковки и принадлежности.

Опаковъчните материали трябва да се изхвърлят в съответствие с тяхната маркировка съгласно комуналните разпоредби. Допълнителни указания ще намерите на www.metabo.com в рубриката Service.



Само за страните от ЕС: Не изхвърляйте електрическите инструменти в битовите отпадъци! Съгласно европейската директива 2012/19/ЕС за излязлото от употреба електрическо и електронно оборудване и прилагането на националното законодателство неизползваните електрически инструменти трябва да се събират разделно и да се рециклират екологично.

14. Технически данни

Разяснения за данните на страница 3. Запазваме си правото на промени в името на техническия прогрес.

- D_{max} = макс. диаметър на приставката
- $t_{max,1}$ = макс. допустима дебелина на приставката в зоната на затягане при използване на фиксираща гайка (13)
- $t_{max,3}$ = макс. допустима дебелина на приставката
- $t_{max,4}$ = макс. допустима дебелина на дисковата четка
- M = резба на вретеното
- l = дължина на шпиндела за шлайфане
- n_0 = обороти на празен ход (максимални обороти)
- P_1 = номинална консумируема мощност
- P_2 = отдавана мощност
- m = тегло без захранващ кабел

Измерените стойности са определени съгласно EN 62841.

Машина със защитен клас II

~ променлив ток

Дадените технически данни са с включени допуски (според съответните действащи стандарти).

**Емисионни стойности**

Тези стойности дават възможност за оценка на емисиите на електрическия инструмент и за сравняване на различни електрически инструменти. В зависимост от работните условия, състоянието на електрическия инструмент или на електрическите инструменти действителното натоварване може да е по-голямо или по-малко. За оценка вземете предвид работните почивки и фазите на по-малко натоварване. Въз основа на съобразените стойности за оценка определете защитни мерки за потребителите, например организационни мерки.



Шлайфането на тънки ламаринени детайли или други лесно вибриращи детайли с голяма повърхност може да доведе до значително по-високи общи шумови емисии (до 15 dB) от посочените стойности. С помощта на подходящи мерки, като напр. поставяне на тежки, гъвкави изолациращи подложки, трябва да бъде предотвратено доколкото е възможно шумовото излъчване. И при оценка на риска от шумово натоварване и избор на подходящи антифони може да се очакват повишени шумови емисии.

Обща стойност на вибрациите (векторна сума на три компонента), определена съгласно EN 62841:

$a_{h, AG}$ = стойност на вибрационните емисии (шлайфване на повърхности)

$a_{h, DS}$ = стойност на вибрационните емисии (шлайфване с тарелка за шлайфване)

$K_{h, AG/DS}$ = неопределеност (вибрация)

Типични акустични нива на шума:

L_{pA} = ниво на шумово налягане

L_{WA} = ниво на шумова мощност

K_{pA}, K_{WA} = неопределеност



Да се носят антифони!



Metabowerke GmbH
Metabo-Allee 1
72622 Nuertingen
Germany
www.metabo.com

metabo®